

MÄSSINFORMATION

# UF-MÄSSAN 2026

Mässpartner:



# Nyköping

# INNEHÅLLSFÖRTECKNING

## 1. Grundläggande information (s.3)

Mässdatum och plats

Tidsschema för mässdagen (inkl. invigning och prisutdelning)

Besökare

## 2. Anmälan och avanmälan (s.4)

Anmälningsprocess

Avanmälan och avgifter

## 3. Regler, information och tips (s.5-8)

Information om montrar

Regler kring montrar och inredning

Övriga regler

## 4. Övrig information och tips (s. 9-10)

## 5. Logistik (s.11-12)

Parkering

Inflyttning och monterbygge

Städning

## 6. UF-mästerskapen/tävlingar (s.14)

## 7. Media och kommunikation (s.15)

Sprid UF-mässan

Fotoavtal

Media och press



# 1. GRUNDLÄGGANDE INFORMATION

## DATUM OCH PLATS

Ung Företagsamhets Södermanlands UF-mässa arrangeras i år på Nyköpings Arenor, Rosvalla den 11 mars. Mässan är öppen för allmänheten kl. 12:00-16:50.

## TIDSSCHEMA FÖR MÄSSDAGEN

### Schema för mässutställare:

07:30–10:45 – Monterbyggnation och registrering\*

*\*Observera att samtliga utställare ska vara på plats och ha registrerat sig 09:30*

11:00–11:50 – Invigning av UF-mästerskapen och UF-mässan (öppen för allmänheten i mån av plats)

12:00–16:50 – Mässan är öppen för allmänheten

*däremellan påbörjas nedrivningen av montrar + förflyttning till Multihallen för prisceremoni*

17:00–18:30 – Prisceremoni (öppen för allmänheten i mån av plats)

18:30–19:30 – Nedmontering av montrar

Viktigt: Senast kl. 9:30 den 11 mars ska alla utställande företag vara på plats och ha hämtat ut sitt material från incheckningsdisken. Om detta inte sker räknar Ung Företagsamhet UF-företaget som "no show" och en straffavgift på 1000 kr kommer att debiteras.

## BESÖKARE

Bjud gärna in besökare till UF-mässan. UF-mässan är öppen för allmänheten med fri entré mellan kl. 12:00 och 16:50. Under mässan får ni presentera ert UF-företag, visa upp era varor eller tjänster samt förklara hur UF-året har sett ut för er. Ni har också goda möjligheter att sälja till besökarna, så ta chansen att göra affärer! Ju fler personer ni bjuder in, desto fler potentiella kunder kommer till mässan. Tänk brett: rådgivare, kompisar, släktingar, föräldrar och deras kollegor, dina grannar, eller någon annan som vill se vad ni åstadkommit och uppleva kraften av unga entreprenörer! Även invigningen och prisceremonin är öppna för besökare i mån av plats.



# 2. ANMÄLAN OCH AVANMÄLAN

## ANMÄLNINGSPROCESS

Anmälan öppnar den 8 januari kl. 09:00 och sker i två steg. Observera att anmälan är bindande.

### 1. Digital anmälan

Gå till [www.ungforetagsamhet.se](http://www.ungforetagsamhet.se) och logga in. Under fliken "Event/Tävling" hittar du anmälningsformuläret till mässan. I formuläret ska alla eventuella allergier anges. Varje person ansvarar själv för sin allergi. Observera att det kan förekomma växter och starka dofter i montrarna under mässan.

### 2. Betalning av mässavgift

För att anmälan ska godkännas måste mässavgiften på 500 kr betalas till Ung Företagsamhet.

- Swish: 123 390 79 12 (ange ert företagsnamn som meddelande)
- Bankgiro: 5461-9028 (observera att det kan ta några dagar innan betalningen når oss)

### Bekräftelse

Ni kommer att få ett mail som bekräftar er plats på mässan. Observera att det kan dröja innan mailet kommer, på grund av administrativa begränsningar.

### Viktigt att veta

- Sista anmälningsdag är den 21 januari kl. 18:00.
- Vi tillämpar "först till kvarn"-principen på mässplatserna.
- Anmälan är inte komplett förrän både formuläret är ifyllt och avgiften är betald. Endast då är er plats säkrad och ni tilldelas er monter.
- Alla UF-företag som anmält sig till mässan måste registrera sig vid incheckningsdisken vid ankomst, senast kl. 09:30 den 11 mars.

## AVANMÄLAN

UF-företag som inte tänker nyttja sin plats ska kontakta UF-kontoret via e-post till [isabelle.johansson@ungforetagsamhet.se](mailto:isabelle.johansson@ungforetagsamhet.se) för avanmälan, senast den 13 februari kl. 18:00. Mässavgiften återbetalas inte vid avanmälan. Monterplatsen kan inte överlåtas direkt från ett UF-företag till annat. Detta sker endast av UF-kontoret enligt reservlista.

Avanmälan efter den 13 februari kl. 18:00 medför en extra administrativ avgift på 1 000 kronor. Om avanmälan sker efter detta datum på grund av allvarlig sjukdom eller olycka ska ett giltigt läkarintyg visas upp för att undgå avgiften.



# 3. REGLER

## INFORMATION OM MONTRAR

På mässan finns både mittmontrar och hörnmontrar. Hörnmontrar har en bakre vägg samt en sidovägg, medan mittmontrar har två sidoväggar och en bakre vägg. Varje UF-företag får tillgång till monterväggar med en yta på 1 x 2 meter och en höjd på 2,5 meter, samt 2 x 1 meter golvyta.

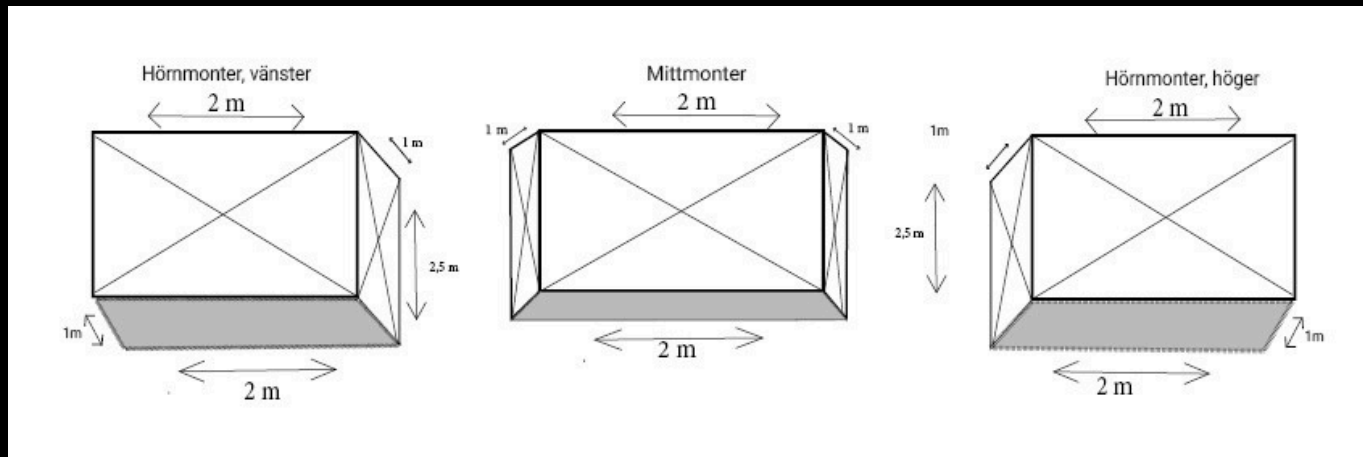

Montertypen fördelas slumpmässigt av Ung Företagsamhet Södermanland och det är inte möjligt att välja eller byta monter. Förhandsinformation om vilken typ av monter ni blivit tilldelade publiceras i början av februari, i samband med att monterkartan släpps. Det är då ni får besked om er exakta placering på mässan.

När ni anländer till mässan är monterväggarna uppsatta. De består av vitlaminerade spånskivor monterade på regelstomme. Varje väggskiva är 19 mm tjock, men observera att måtten kan variera något eftersom väggarna återanvänds från år till år och kan ha förändrats något i storlek över tid. Vi kan därför inte garantera att angivet mått stämmer helt.

Om ni vid inflyttning är osäkra på vilken monter som är er ska ni kontakta någon ur personalen. Det är absolut förbjudet att byta monter med ett annat UF-företag. Ett sådant byte innebär diskvalificering från samtliga tävlingar, vilket gäller båda UF-företagen. Det är viktigt att ni använder den monter ni blivit tilldelade så att jury och besökare kan hitta er på rätt plats.

All inredning ni vill ha i montern ansvarar ni själva för att ta med. Tänk på att en välplanerad och snygg monter gör stor skillnad för hur ert företag uppfattas!



Monterväggarna är inte konstruerade för att bära tunga föremål, men lättare material som affischer, tyg och mindre tavlor går bra att fästa, förutsatt att det sker utan att orsaka skador. Om väggarna skadas och inte återställs till sitt ursprungliga skick kommer UF-företaget att debiteras för den faktiska kostnaden att återställa dem.

Om ni förbereder egna monterväggar eller dekorelement i förväg som ska monteras mot de befintliga väggarna, måste dessa hålla sig inom monterns mått. Vid montering av exempelvis målade eller tapetserade spånskivor rekommenderas att ni använder limklämmor för att fästa dem, i stället för att spika, skruva eller limma.

## REGLER KRING MONTRAR OCH INREDNING

### Bemanning

Montern ska vara bemannad under hela den tid som mässan är öppen för besökare, det vill säga mellan kl. 12:00 och 16:50. Kom ihåg att jurygrupper för de olika tävlingarna kan dyka upp när som helst under denna tid, så se till att vara aktiva i montern. Under dagen är det viktigt att ni tar pauser för att äta, dricka och fylla på med ny energi. Om du är ensam i ditt UF-företag kan du be en lärare, vän eller släkting att stå i montern en stund medan du pausar. Observera dock att den personen endast får agera som vakt och informatör. Montern får alltså inte sälja era produkter i montern.

### E

All elektrisk utrustning ni använder måste vara jordad. Varje monter är utrustad med ett (och endast ett) eluttag. Om ni behöver fler uttag måste ni själva ta med er skarvsladdar. Elkapaciteten är max 200W per monter, och ni måste själva räkna ut att den totala effekten på de apparater ni vill koppla in inte överskrider denna gräns. Om ni överskrider 200W riskerar strömmen att brytas i hela mässhallen. All elektrisk installation och utrustning måste vara utförd enligt gällande starkströmsföreskrifter.

### Eld/Levande ljus

Levande ljus och öppen eld är strängt förbjudet på mässan. Om ert UF-företag säljer ljus eller använder dem som en del av monterns dekoration får dessa under inga omständigheter vara tända.

### Explosiva varor

Det är inte tillåtet att medföra eller använda explosiva eller eldfarliga varor på mässområdet, varken inomhus eller utomhus, utan skriftligt tillstånd från säkerhetsansvarig på Nyköpings Arenor. Kontakta i så fall Ung Företagsamhet så snart som möjligt för mer information.

### Torkade växter

Torkade växter som hö, löv eller torkade blommor får inte användas som dekoration i montern. Anledningen är att dessa material är mycket brandfarliga.

### Frigolit

Frigolit får inte användas i montern. Detta beror på att materialet är extremt brandfarligt och kan orsaka mycket kraftig rökutveckling vid eventuell brand.



### Typgodkänt material

Se till att materialet ni använder i montern är säkert och att exempelvis trä, spånskivor, plywood och andra liknande material är typgodkända enligt gällande regler.

### Brandsäker montering

Tänk också på brandrisken: löst hängande tyg, papper, tapeter, kläder eller liknande får inte placeras nära exempelvis spotlights eller andra värmekällor. En brandvakt kan komma att kontrollera montern innan mässan öppnar.

### Målning/tapetsering/limning

Det är inte tillåtet att måla, tapetsera eller limma direkt på de befintliga monterväggarna. Om ni vill skapa en egen design genom att till exempel måla eller tapetsera, måste ni göra det på egna väggskivor som tas med och monteras ovanpå de befintliga väggarna. Använd då limklämmor för att fästa dem.

### Håll er inom monterns mått

Det är inte tillåtet att bygga högre än 2,5 meter. Det gäller även saker som ballonger. Om ni bygger högt (upp till max 2,5 meter) måste det ni bygger stå stadigt. Monterns golvyta är 2 x 1 meter. Allt ni ställer i montern, till exempel bord, skyltar och dekoration, måste få plats inom den ytan. Ni får alltså inte ha något material utanför montern.

### Använd inget material från arenan

Det är inte tillåtet att ta saker som växter, bord, stolar eller annan utrustning från Nyköpings Arenor till er monter. Allt ni använder i montern ska ni ta med själva.

### Skruv, spik och annat material för montering

Ni får inte använda skruv, spik, häftstift, nubb eller liknande på de befintliga väggarna. Det är okej att använda tejp och häftmassa, men tänk på att ta bort alla tejprester när ni monterar ner montern. Vi rekommenderar inte användning av dubbelhäftande tejp, eftersom den är svår att ta bort.

**Alla eventuella anmärkningar på montern ska åtgärdas innan invigningen!**



# ÖVRIGA REGLER I MÄSSHALLEN

## Transportmedel

Det är inte tillåtet att använda cykel, skateboard, rullskridskor, sparkcykel eller andra transportmedel för förflyttning inne på Nyköpings Arenor Rosvalla.

## Musik och videor

Vill ni visa film i er monter ska det ske i enlighet med gällande upphovsrättslagstiftning. Det är självklart tillåtet att visa film som ni själva har spelat in. Eventuellt ljud ska antingen vara helt avstängt eller spelas upp via hörlurar. Musik får inte förekomma i montern. Högtalare kan komma att beslagtogs av personalen och återlämnas först vid mässans slut.

## Djur

Levande djur är inte tillåtna på mässan, med undantag för djur i akvarium som fiskar, sköldpaddor och vandrande pinnar, samt leddhundar. Även uppstoppade djur är tillåtna.

## Rökning

Rökning är inte tillåten inomhus och får endast ske utomhus på anvisad plats utanför entrén.



# 4. ÖVRIG INFORMATION OCH TIPS

## Belysning

Ung Företagsamhet kommer inte att förse monterarna med belysning. Mässhallen kommer att vara upplyst genom ordinarie belysning. Önskas egna lampor till montern ansvarar UF-företaget för att själva ta med detta. Vi rekommenderar att göra det.

## Försäkring

Varje UF-företag har ett grundläggande försäkringsskydd på upp till 100 000 kronor för egendom vid transport och utställning. Om det ni ställer ut är värt mer än detta, bör ni utöka skyddet via Gallagher Försäkring. Kontakta i så fall Paul Persson på: paul\_persson@ajg.com

## Försäljning, kvitto och växel

Ta med både växelkassa och kvittensblock till mässan. Det går inte att växla pengar eller ta ut kontanter i informationsdisken eller på mässområdet. Ni är skyldiga att ge kvitto vid varje försäljning. Det gäller även om kunden betalar med Swish.

## Internet

Internettillgången kan vara begränsad. Ung Företagsamhet rekommenderar att UF-företag med behov av internetanslutning använder sig av internetdelning eller att ni sparar ner materialet på hårddisk/USB för att kunna visa upp det på skärmen den vägen. Om en hemsida ska visas rekommenderar Ung Företagsamhet att UF-företagen tar skärmdumpar på sidorna för att på så sätt kunna visa upp dem på sin dator.

## Kopiering/utskrift

Tryck upp ordentligt med informationsblad, visitkort och liknande i förväg om ni vill dela ut sådant material till besökarna under mässan. Det kommer inte finnas några möjligheter att göra detta på plats.

## Lunch

Kom ihåg att äta och dricka ordentligt så att ni orkar vara aktiva under mässdagen. En gratis lunchwrap serveras till alla UF-utställare kl. 12.00-13.00 i entrén till Rosvalla arena. Är du mer hungrig så finns det två lunchrestauranger på området. Alla UF-företagets medlemmars eventuella allergier och matpreferenser ska anges vid mässanmälan.



### Garderob och värdesaker

Det kommer att finnas en öppen garderob där ni kan hänga av er jackor. Observera att stölder kan förekomma. Ung Företagsamhet och Nyköpings Arenor ansvarar inte för era värdesaker, så det är viktigt att ni alltid har uppsikt över mobiltelefoner, datorer, kontanter och annat av värde under hela mässdagen. Under invigningen och prisceremonin kommer det att finnas vakter som bevakar mässområdet, men det är fortfarande ert eget ansvar att ha uppsyn över era tillhörigheter.

### Verktyg och utrustning

All utrustning, alla verktyg och allt material som ni behöver för att bygga er monter och städa efter er måste ni ta med själva. Exempel på sådant är hammare, stege, sax, tejp, dammsugare, tång, tråd, papper, pennor, sopkvast, skyffel, plåster och huvudvärkstabletter. Ung Företagsamhet har begränsade möjligheter att låna ut verktyg eller material på plats, så räkna inte med att något finns att tillgå under mässdagen.

### Så lockar ni kunder

En snygg, städad och genomtänkt monter gör stor skillnad för att locka besökare. Försök att skapa något som väcker intresse och får människor att stanna kvar, till exempel genom tävlingar, utmaningar eller provsmakning. Träna gärna på er säljteknik i förväg och öva på bra öppningsfraser och säljargument. Prata igenom vilken strategi ni vill ha för att locka kunder till just er monter. Ju fler människor ni bjuder in till mässan, desto större chans har ni att få många besökare och potentiella kunder. För er som driver ett tjänsteföretag är det särskilt viktigt att tänka igenom hur ni på ett engagerande sätt kan dra till er uppmärksamhet. Ni kan också sälja något under mässan för att få in extra intäkter eller att arrangera någon form av aktivitet i montern som gör att fler vill stanna.

### Förvaring av varor

Under mässan har ni endast tillgång till ytan i er egen monter för att förvara varor. Det är vanligt att man förvarar sitt lager i en kartong, väska eller plastkasse inne i montern, men tänk på att placera det väl och att montern bör se prydlig och välkomnande ut. Lämna aldrig värdesaker obebakade. Det är inte tillåtet att använda tomma ytor omkring montern för att förvara några saker alls, varken produkter eller personliga tillhörigheter, eftersom dessa gångar fungerar som brandvägar och måste hållas fria om en brand skulle uppstå.

### Ung Företagsamhets personal

Vi finns självklart på plats för att hjälpa och se till att ni får den bästa servicen under dagen. Behöver ni hjälp från oss finns det alltid någon att kontakta via vår informationsdisk eller runt om i mässlokalerna, i Ung Företagsamhets kläder.



# 5. LOGISTIK

## PARKERING

Det finns gratis parkering nära huvudentrén samt på andra sidan Idrottsvägen. Ni ansvarar själva för var och hur ni parkerar och för eventuella parkeringsböter. Kom i god tid så att ni hinner hitta en plats och parkera på anvisade ytor. Stannar ni intill arenan för avlastning behöver ni tänka på att flytta bilen så fort som möjligt för att lämna platsen vidare. Det är förbjudet att köra in transportfordon, släpvagnar eller bilar i arenan. Ung Företagsamhet och Nyköpings Arenor ansvarar inte för era värdesaker. Lämna därför inget av värde i bilen. Stölder kan förekomma.



Vi rekommenderar att parkera vid de markerade parkeringsplatserna.

## INFLYTTNING/MONTERBYGGE

Mässhallen öppnar kl. 07:30 på mässtdagen för inflyttning och montering och pågår fram till kl. 10:45. Innan dess är hallen stängd för utställare.

När ni kommer till mässan ska alla UF-företag direkt anmäla att ni är på plats och hämta eventuell information i incheckningsdisken. Det räcker att en person/UF-företag anmäler UF-företaget. Där får ni även era badgear, som ska bäras synligt hela dagen. Det krävs både för att få tillgång till mässområdet och för att kunna hämta lunch. Det är varje elevs ansvar att bära sin badge synligt. Senast kl. 09:30 ska alla UF-företag ha kommit, hämtat sitt material och checkat in. Företag som inte gjort detta i tid räknas som "no show" och får en straffavgift på 1 000 kr.

Montern måste vara helt färdig senast 10:45, då det är dags att bege sig till invigningen. Under invigningen släcks hela monterområdet ner. Invigningen är obligatorisk och inga utställare får vistas i mässhallen så länge den pågår. Gångarna mellan montrorna ska vara helt tomma och städade efter inflyttningen. Hjälps åt att hålla rent tillsammans med era montergrannar. Allt som står kvar i gångarna vid invigningens start riskerar att forslas bort av Ung Företagsamhets personal.

## INLASTNING

Inlastning kan ske via huvudentrén till Rosvalla Arenor, men också via lastporten på sporthallens baksida. Följ skyltning på området för att komma rätt. Det finns även parkeringsvakter som guidar er på plats.

## STÄDNING

När mässan stänger klockan 16:50 skall samtliga företag *förbereda* sin monter så att monterväggarna kan monteras ned under prisceremonin. Flytta ihop monterns inredning och plocka ner saker från väggarna så att personal kan påbörja nedmontering av de befintliga monterväggarna. Efter prisceremonin får ni fortsätta att packa ihop era saker och forsla in dem i era bilar.

Senast kl. 19:30 ska montern vara helt nedmonterad och städad. Det ska även vara fint runtomkring.

Det innebär att:

- Alla sopor ska sorteras och slängas i de sopcontainrar som finns på området.
- Egna monterväggar får inte lämnas kvar eller kastas i containrarna – dessa måste ni ta med er hem.

Vid kvarlämnat material faktureras företaget 1 000 kronor.

OBS! Det finns ingen städutrustning att låna på plats. Ta med allt ni behöver, t.ex. sopsäckar, kvast eller trasa.

Farligt avfall som färgrester, lampor, batterier eller liknande får inte slängas på mässområdet. Det är ert ansvar att ta med det hem och sortera i kärl för farligt avfall. Ni ansvarar även för att hålla er monter ren under hela mässdagen.



# 6. TÄVLINGAR

Under UF-mässan avgörs flera olika tävlingar där ert UF-företag har chans att delta och vinna fina priser. För att vara med krävs att ni lämnar in era tävlingsbidrag i enlighet med tävlingskriterierna, och detta måste göras senast den 09 februari klockan 18.00. All information om tävlingarna finns att hitta på vår hemsida, [www.ungforetagsamhet.se](http://www.ungforetagsamhet.se), under fliken "Evenemang".

Från och med den 26 januari klockan 09.00 kan ni börja ladda upp era tävlingsbidrag via hemsidan. Alla bidrag ska skickas in i inloggat läge och följa de instruktioner som anges i tävlingskriterierna. Observera att bidrag som kommer in efter deadline den 09 februari klockan 18.00, eller som är ofullständiga, inte kommer att tas emot av juryn. För att era bidrag ska godkännas vid den första granskningen är det viktigt att ni noggrant läser igenom kriterierna och säkerställer att allt är korrekt innan inlämning.

Ni väljer själva vilka tävlingar som passar just ert UF-företag. De företag som vinner får gå upp på scenen under prisceremonin och ta emot sitt pris. Dessutom får vinnarna i de SM-kvalificerande tävlingarna representera Södermanland på SM i Ung Företagsamhet som hålls på Stockholmsmässan i maj.

Det går inte att boka in en tid med juryn under mässan. I stället kommer jurygrupperna att röra sig fritt bland de tävlande företagen under hela dagen. Juryns helhetsintryck grundas både på det inskickade tävlingsbidraget och på hur ni presenterar er i montern. Det är därför viktigt att ni inte bara skickar in ett genomarbetat bidrag, utan också är väl förberedda på plats. Varje tävling har en egen jurygrupp och dessa arbetar helt oberoende av varandra. Efter mässan kommer det inte att ges någon individuell feedback från jurygrupperna, så passa på att ställa era frågor direkt på plats om något är oklart.



# TÄVLINGAR:

ÅRETS UF-FÖRETAG I SM-TÄVLING

ÅRETS SÄLJARE I SM-TÄVLING

ÅRETS INNOVATION I SM-TÄVLING

ÅRETS VARA I SM-TÄVLING

ÅRETS TJÄNST I SM-TÄVLING

ÅRETS SOCIALT HÅLLBARA UF-FÖRETAG I SM-TÄVLING

ÅRETS EKOLOGISKT HÅLLBARA UF-FÖRETAG I SM-TÄVLING

ÅRETS YRKESSKICKLIGHET\* I SM-TÄVLING

ÅRETS MONTER I REGIONAL TÄVLING

ÅRETS AFFÄRSPLAN I SM-KVAL

ÅRETS UF-SKOLA I SM-KVAL

ÅRETS UF-LÄRARE I SM-KVAL

ÅRETS VARUMÄRKE I REGIONAL TÄVLING

ÅRETS ÅRSREDOVISNING\*\* I SM-KVAL

\*Årets yrkesskicklighet är endast öppen för elever som läser yrkesprogram.

\*\*I årets årsredovisning tävlar elever från läsåret 2024/2025.



# 7. MARKNADSFÖRING, PRESS OCH MEDIA

## Sprid UF-mässan i era sociala kanaler

Berätta gärna att ni deltar på UF-mässan i era sociala medier. Ni kommer att få tillgång till innehåll för inlägg och händelser, samt emblem som ni kan använda er av i er kommunikation via mail i god tid inför UF-mässan. Använd er gärna av våra hashtags #ufsodermanland och #UFmässan2026 när ni publicerar mässrelaterade inlägg/reels/videor.

## Fotoavtal

Du behöver lämna ditt godkännande för att UF får fotografera och filma under mässdagen för att kunna använda bilder och filmer i marknadsföringssyfte. Det kan göras i samband med anmälan, eller genom att följa länkarna nedan. Kontakta UF-kontoret om du inte får bli fotograferad.

Är du 18 år - signera ditt godkännande med Bank ID via denna länk:

<https://ungforetagsamhet.se/fotoavtal-myndig> . Ange event: UF-mässan Södermanland.

Är du under 18 år behöver din vårdnadshavare signera avtalet med BankID. Använd då denna länk:

<https://ungforetagsamhet.se/fotoavtal-omyndig> Ange event: UF-mässan Södermanland

## Media & Press

Kontakta gärna media i form av tidningar, tv och radio före och efter mässan och berätta om ert spännande UF-år. Skriv en pressinbjudan och berätta att ert företag ska delta på Ung Företagsamhet Södermanlands UF-mässa den 11 mars på Nyköpings Arenor, Rosvalla. Under mässan kan journalister, som vill intervjua er, finnas på plats.

## Följ oss

Följ **@ufsodermanland** på Instagram och TikTok för löpande information.



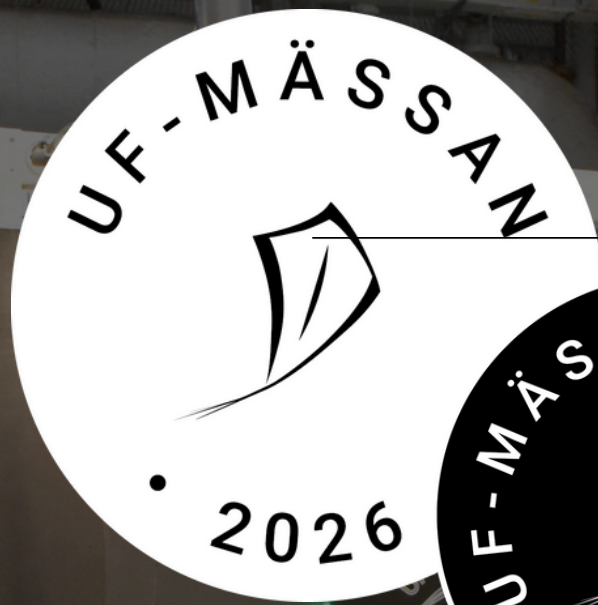

**VI SES PÅ UF-MÄSSAN!**

Frågor?

Kontakta UF-kontoret!